

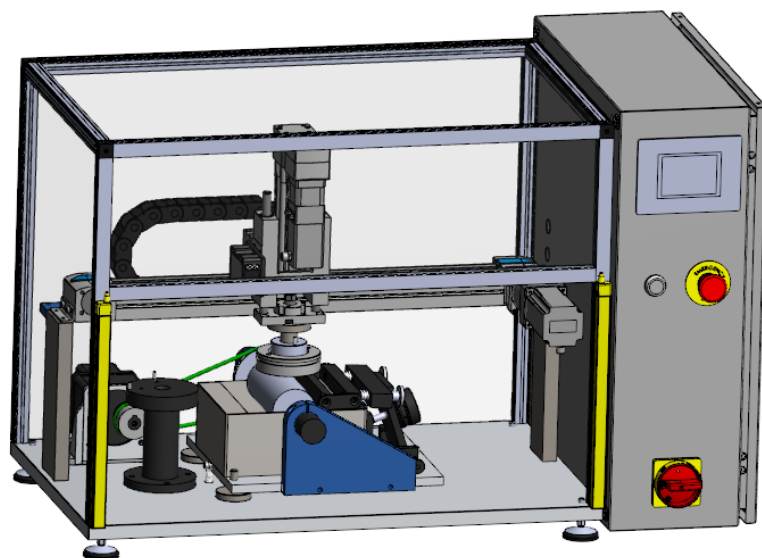

ME02 – Encollage

Machine spécialement étudiée pour la dépose d'une couche uniforme de toutes sortes de colles liquides sur les plaques de travail



CONCEPTION

- Socle en acier
- Barrière immatérielle de sécurité
- Vérin linéaire automatique en X et Z
- Aimant pour tasseau
- Capteur laser
- Moteur et variateur de vitesse
- Armoire électrique
- Ecran tactile 4 pouces
- Automate programmable
- Capot en profilé

CARACTERISTIQUES GENERALES

Longueur : 500 mm
Largeur : 1000 mm
Hauteur : 500 mm
Poids : 80 kg
Alimentation électrique : Monophasé 230V, 50Hz, 0.2kVa
Couleur standard : Gris clair RAL 7035

CARACTERISTIQUES TECHNIQUES

- Réglage de l'épaisseur de colle par vis micrométrique
- Détection automatique de hauteur des tasseaux
- Vitesse de rotation rouleau variable
- Vitesse de déplacement programmable
- Encollage automatique

CAPACITE DE LA MACHINE

- Dimension des plaques de $\varnothing 50$ à $\varnothing 140$ mm

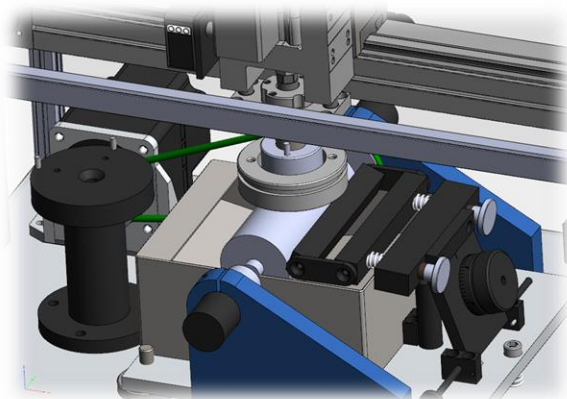

**MISSIMI
BERNEY**